

Vetus[®]

*Installatieinstructies en
Bedieningshandleiding*

*Installation instructions and
Operation manual*

*Einbauanleitung und
Bedienungshandbuch*

*Instructions d'installation et
Manuel d'utilisation*

*Instrucciones de instalación y
Manual de operación*

*Istruzioni per il montaggio e
Manuale per l'uso*

Draadloze verbinding

voor boeg- en hekschroef bedieningspanelen

Wireless connection

for bow and stern thruster control panels

Drahtlose Verbindung

bei Armaturenbrettern für Bug- und Heckschrauben

Connexion sans fil

pour panneaux de commande d'hélice d'étrave et de poupe

Conexión sin cable

para tableros de control para la hélice de proa y de popa

Collegamento senza fili

per pannelli di comando di eliche di prua e poppa

RCBP

Inleiding

Met behulp van deze draadloze verbinding kan een boegschroef, of een hekschroef, worden bediend door middel van een van de Vetus bedieningspanelen voor een boeg- of hekschroef, zonder dat er een verbindingskabel van het bedieningspaneel naar de boeg- of hekschroef hoeft te worden geïnstalleerd.

Gelieve hier het serienummer in te vullen. Het serienummer staat zowel vermeld op de zender als op de ontvanger.

N°000

Please fill in the serial number here. The serial number is given on both the transmitter and the receiver.

Installatie

Waarschuwing

Om persoonlijk letsel te voorkomen dienen tijdens installatie en onderhoud de elektrische aansluitingen van de accu altijd losgekoppeld te zijn.

Warning

In order to prevent personal injury the electrical connections to the battery must always be disconnected during installation and maintenance.

De zender en de ontvanger behoren bij elkaar. Verwissel ze nooit met een andere zender of een andere ontvanger!

The transmitter and receiver belong together. Never exchange them for another transmitter or receiver!

Zender - bedieningspaneel

Sluit de zender op het bedieningspaneel aan met de stekerverbinding.

De voedingsspanning (12 of 24 Volt) voor de zender en voor het bedieningspaneel kan van een willekeurig punt bij het dashboard worden weggehaald. Het stroomverbruik is zeer gering.

Sluit de 2 losse draden als volgt aan: Rood + en Zwart -. Raadpleeg de aansluitschema's op pag. 6 en 7.

Transmitter – control panel

Connect the transmitter to the control panel using the plug provided.

The power supply (12 or 24 Volt) needed for the transmitter and the control panel can be taken from any suitable point on the dashboard. Very little current is taken.

Connect the 2 free wires as follows: Red + and Black -. See the wiring diagrams on pages 6 and 7.

Met behulp van de meegeleverde steun kan de zender worden vastgezet.

The transmitter can be fixed in place using the support provided.

Een 2e bedieningspaneel (fly-bridge) kan op het eerste paneel worden aangesloten met een tussenkabel of worden voorzien van een eigen zender.

Let er op dat de beide zenders, en de ontvanger, hetzelfde serienummer hebben.

A second control panel (fly bridge) can be connected to the first panel by cable or be provided with its own transmitter.

Check that both transmitters and the receiver have the same serial number.

Ontvanger - boegschroef

Plaats de ontvanger zo ver mogelijk weg van grote metalen delen en elektromotoren. De ontvanger is niet waterdicht; monteer de ontvanger daarom op een plaats waar geen vocht kan komen.

Receiver – bow thruster

Position the receiver as far as possible from large metal parts and electric motors. The receiver is not watertight so that it must be fitted in a position where it will not get wet.

Sluit de ontvanger aan op de boeg- of hekschroef met de meegeleverde aansluitkabel.

Connect the receiver to the bow or stern thruster using the connecting cable provided.



Let op de juiste aansluiting van de draden op de ontvanger, de draden zijn genummerd 1, 2 en 3, en de 4^e draad is geel/groen.



Make sure that the wires are connected correctly to the receiver. The wires are numbered 1, 2 and 3 and the 4th wire is yellow/green.

Raadpleeg de aansluitschema's op pag. 6 en 7.

See the wiring diagrams on pages 6 and 7.

Gebruik

Het gebruik van de boeg- of hekschroef door middel van de bedieningspanelen is gelijk aan wat in de handleiding van de boeg- of hekschroef is beschreven.

Use

Operating the bow or stern thruster through the control panel is the same as described in the manual for the bow or stern thruster.

Technische gegevens

Frequentie : 433,92 Hz
 Maximale stroom ontvanger (per uitgang) : 3 A (bij 9 .. 30 V gelijkspanning)

Technical details

Frequency : 433.92 Hz
 Maximum current taken by receiver (per output) : 3 A (at 9 .. 30 V direct current)

Einleitung

Mit dieser drahtlose Verbindung lässt sich eine Bug- oder eine Heckschraube mit Hilfe eines der Vetus-Armaturen Bretter für eine Bug- oder Heckschraube bedienen, ohne dass ein Verbindungskabel vom Armaturen Brett zur Bug- oder Heckschraube installiert werden muss.

Bitte hier die Seriennummer eintragen. Die Seriennummer ist sowohl auf dem Sender wie auch auf dem Empfänger zu finden.

N°000

Installation

Warnung

Um Verletzungen zu vermeiden, müssen vor der Installation und während der Wartung alle elektrischen Anschlüsse vom Akku abgekoppelt werden.

Sender und Empfänger gehören zusammen. Tauschen Sie diese daher nie gegen einen anderen Sender oder anderen Empfänger aus!

Sender- Armaturen Brett

Sender mit Hilfe der Steckerverbindung am Armaturen Brett anschließen.

Die Versorgungsspannung (12 oder 24 Volt) für den Sender und für das Armaturen Brett kann an einem willkürlichen Punkt am Schaltbrett entnommen werden. Der Stromverbrauch ist sehr gering.

Die 2 freien Kabel wie folgt anschließen: rot an + und schwarz an -.

Schlagen Sie im Anschlussschema auf den Seiten 6 und 7 nach.

Mit der mitgelieferten Stütze kann der Sender arretiert werden.

Ein zweites Armaturen Brett (fly-bridge) kann mit einem Zwischenkabel am ersten Armaturen Brett angeschlossen oder mit einem eigenen Sender versehen werden.

Achten Sie darauf, dass die beiden Sender und der Empfänger dieselbe Seriennummer besitzen.

Empfänger - Bugschraube

Empfänger so weit wie möglich von großen Metallteilen und Elektromotoren entfernt montieren. Der Empfänger ist nicht wasserdicht; den Empfänger daher an einem Ort montieren, an dem er nicht nass werden kann.

Empfänger mit Hilfe des mitgelieferten Anschlusskabels an der Bug- oder Heckschraube anschließen.



Auf den richtigen Anschluss der Kabel am Empfänger ist zu achten: die Kabel sind nummeriert mit 1, 2 und 3, und das 4. Kabel ist gelb-grün.

Schlagen Sie im Anschlussschema auf den Seiten 6 und 7 nach.

Gebrauch

Der Gebrauch der Bug- und Heckschraube mit Hilfe der Armaturen Bretter entspricht dem, was in der Gebrauchsanleitung für die Bug- und Heckschraube beschrieben ist.

Technische Daten

Frequenz : 433,92 Hz
Max. Strom Empfänger : 3 A (bei 9 .. 30 V (pro Ausgang) Gleichspannung)

Introduction

Cette connexion sans fil permet de commander une hélice d'étrave ou une hélice de poupe à l'aide d'un des panneaux de commande Vetus pour hélices d'étrave ou de poupe sans avoir à installer un câble de raccordement entre le panneau de commande et l'hélice d'étrave ou de poupe.

Veillez remplir ici le numéro de série. Ce numéro est indiqué à la fois sur l'émetteur et le récepteur.

Installation

Avertissement

Avant de procéder à l'installation et à l'entretien, toujours débrancher les branchements électriques de la batterie afin d'éviter tout danger de blessure corporelle.

L'émetteur et le récepteur vont ensemble. Ne jamais les échanger contre un autre type d'émetteur ou de récepteur !

Panneau de commande de l'émetteur

Raccorder l'émetteur au panneau de commande avec le raccord à fiche.

La tension d'alimentation (12 ou 24 volts) pour l'émetteur et le panneau de commande peut être prélevée depuis n'importe quel endroit sur le tableau de bord. La consommation de courant est minime.

Raccorder les deux fils séparés comme suit : Rouge+ et Noir-. Consulter les schémas électriques aux pages 6 et 7.

Le support fourni permet de fixer l'émetteur.

Il est possible de brancher un second panneau de commande (fly-bridge) sur le premier à l'aide d'un câble intermédiaire ou de l'équiper de son propre émetteur.

Veillez alors à ce que les deux émetteurs et le récepteur aient bien le même numéro de série.

Récepteur – hélice d'étrave

Placer le récepteur le plus loin possible des grosses parties métalliques et des moteurs électriques. Le récepteur n'est pas étanche ; il ne doit donc pas être installé à un endroit où l'humidité peut pénétrer.

Raccorder le récepteur à l'hélice d'étrave ou de poupe à l'aide du câble de raccordement fourni.



Veillez à respecter le branchement correct des fils sur le récepteur ; les fils sont numérotés 1, 2 et 3, et le 4ème fil est jaune/vert.

Consulter les schémas électriques aux pages 6 et 7.

Mode d'emploi

L'utilisation de l'hélice d'étrave ou de poupe à l'aide des panneaux de commande est identique à ce qui est décrit dans le mode d'emploi de l'hélice d'étrave ou l'hélice de poupe.

Spécifications techniques

Fréquence : 433,92 Hz
Courant maximal du récepteur : 3 A (pour 9 .. 30 V (par sortie) courant continu)

Introducción

Con ayuda de esta conexión sin cable se puede operar una hélice de proa, o una hélice de popa, a través de uno de los tableros de control Vetus para una hélice de proa o de popa, sin que sea necesario instalar un cable de conexión del tablero de control a la hélice de proa o de popa.

Sírvase rellenar aquí el número de serie. El número de serie está indicado tanto en el emisor como en el receptor.

Nº 000

Instalación

Precaución

A fin de evitar lesiones personales es preciso tener desconectadas siempre las conexiones eléctricas de la batería durante la instalación y el mantenimiento.

El emisor y el receptor constituyen un conjunto; no los intercambie nunca con otro emisor u otro receptor!

Emisor - tablero de control

Conecte el emisor en el tablero de control con la conexión de clavija.

La tensión de alimentación (12 o 24 Voltios) para el emisor y para el tablero de control se puede sacar de cualquier punto a la altura del tablero de instrumentos. El consumo eléctrico es muy bajo.

Conecte los 2 hilos sueltos como sigue: Rojo positivo (+) y Negro negativo (-).

Consulte los esquemas de conexión en las páginas 6 y 7.

Con ayuda del soporte suministrado se puede sujetar el emisor.

Se puede conectar un segundo tablero de control (fly-bridge) en el primer tablero con un cable intermedio, o se puede dotar de su propio emisor.

Asegure que ambos emisores, y el receptor, tengan el mismo número de serie.

Receptor - hélice de proa

Ubique el receptor lo más alejado posible de partes metálicas grandes y electromotores. El receptor no es a prueba de agua; por consiguiente, monte el receptor en un lugar a salvo de la humedad.

Conecte el receptor en la hélice de proa o de popa con el cable de conexión suministrado.



Preste atención a la correcta conexión de los hilos en el receptor, los hilos están enumerados de 1, 2 y 3, y el hilo 4 es amarillo/verde.

Consulte los esquemas de conexión en las páginas 6 y 7.

Uso

El uso de la hélice de proa o de popa por medio de los tableros de control es igual a lo descrito en las instrucciones de uso de la hélice de proa o de popa.

Especificaciones técnicas

Frecuencia : 433,92 Hz
Corriente máxima del receptor (por salida) : 3 A (con corriente continua de 9 .. 30 V)

Introduzione

Grazie a questo collegamento senza fili, l'elica di prua, o di poppa, può essere comandata mediante uno dei pannelli di comando Vetus per elica di prua o poppa, senza che sia necessario installare alcun cavo di collegamento tra il pannello di comando e l'elica stessa.

Inserire qui il numero di serie. Il numero di serie è riportato sia sul trasmettitore, sia sul ricevitore.

Installazione

Importante

Per evitare rischi staccare sempre i collegamenti elettrici della batteria durante l'installazione e la manutenzione.

Il trasmettitore ed il ricevitore fanno parte integrante di un unico sistema. Non sostituire mai il trasmettitore o il ricevitore, rispettivamente con il trasmettitore o il ricevitore di un altro sistema!

Trasmettitore - pannello di comando

Collegare il trasmettitore al pannello di comando mediante il collegamento a plug.

La tensione di alimentazione (a 12 o 24 Volt) per il trasmettitore ed il pannello di comando può essere prelevata da un qualunque punto del cruscotto. Il consumo di corrente è estremamente limitato.

Collegare i 2 fili come segue: Rosso + e Nero -.

Consultare gli schemi di collegamento a pag. 6 e 7.

Il trasmettitore può essere fissato con il supporto in dotazione.

Un secondo pannello di comando (fly-bridge) può essere collegato al primo mediante un cavo di collegamento intermedio, oppure può essere dotato di un proprio trasmettitore.

Assicurarsi che entrambi i trasmettitori ed il ricevitore avviano lo stesso numero di serie.

Ricevitore - elica di prua

Posizionare il ricevitore il più lontano possibile da grosse strutture metalliche e motori elettrici. Il ricevitore non è stagno, pertanto deve essere montato in una posizione asciutta.

Collegare il ricevitore all'elica di prua o poppa con il cavo in dotazione.



Assicurarsi che i fili siano collegati correttamente al ricevitore; i fili sono numerati 1, 2 e 3, ed il quarto filo è giallo/verde.

Consultare gli schemi di collegamento a pag. 6 e 7.

Uso

L'uso dell'elica di prua o poppa mediante i pannelli di comando è uguale a quello descritto nel manuale d'uso dell'elica stessa.

Dati tecnici

Frequenza : 433,92 Hz
Assorbimento massimo ricevitore (per ciascuna uscita) : 3 A (a 9 .. 30 V CC)

Hoofdafmetingen

Dimensions principales

Overall dimensions

Dimensiones principales

Hauptabmessungen

Dimensioni principali

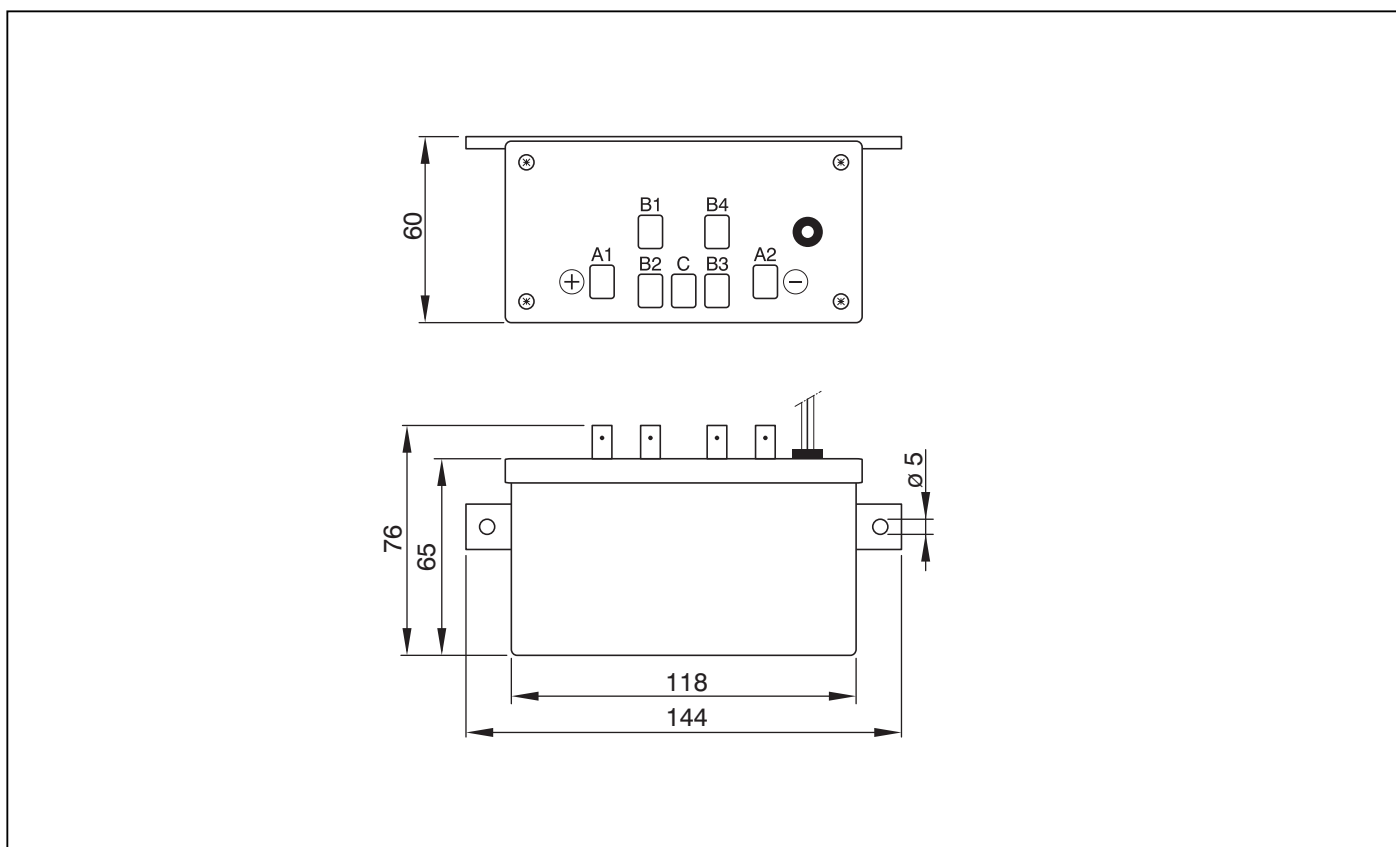
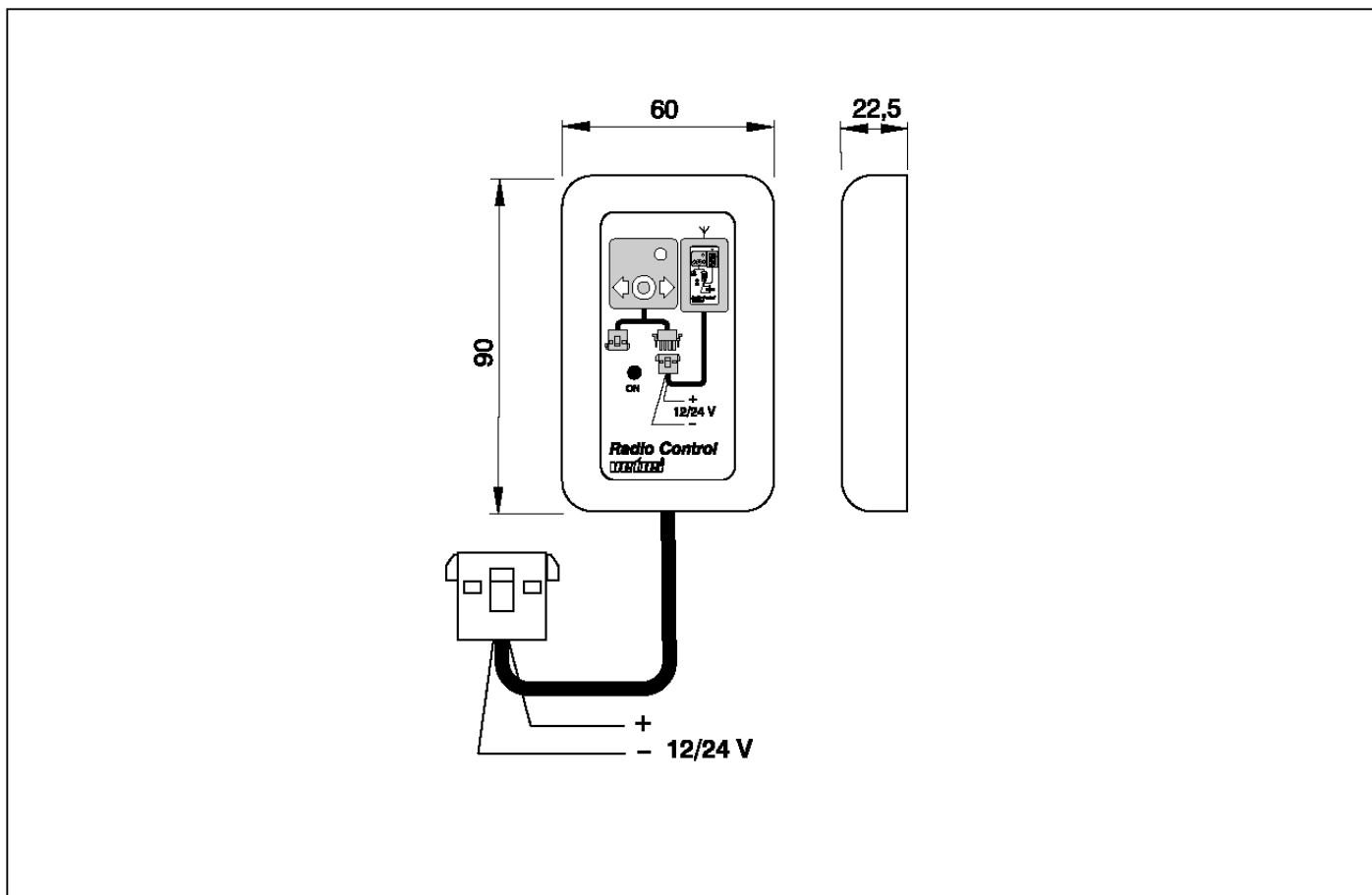

Aansluitschema

Anschlußkizze

Esquema de conexión

Connection diagram

Schéma de cablage

Schema dei collegamenti

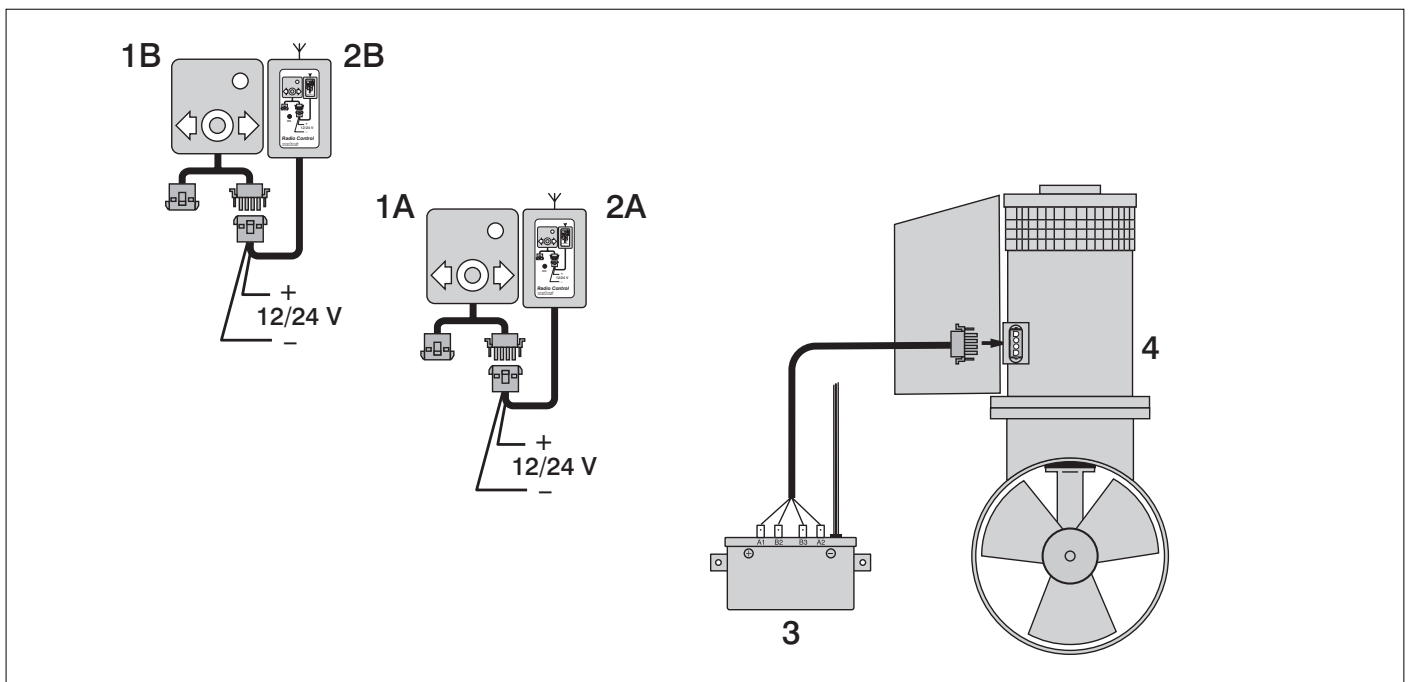
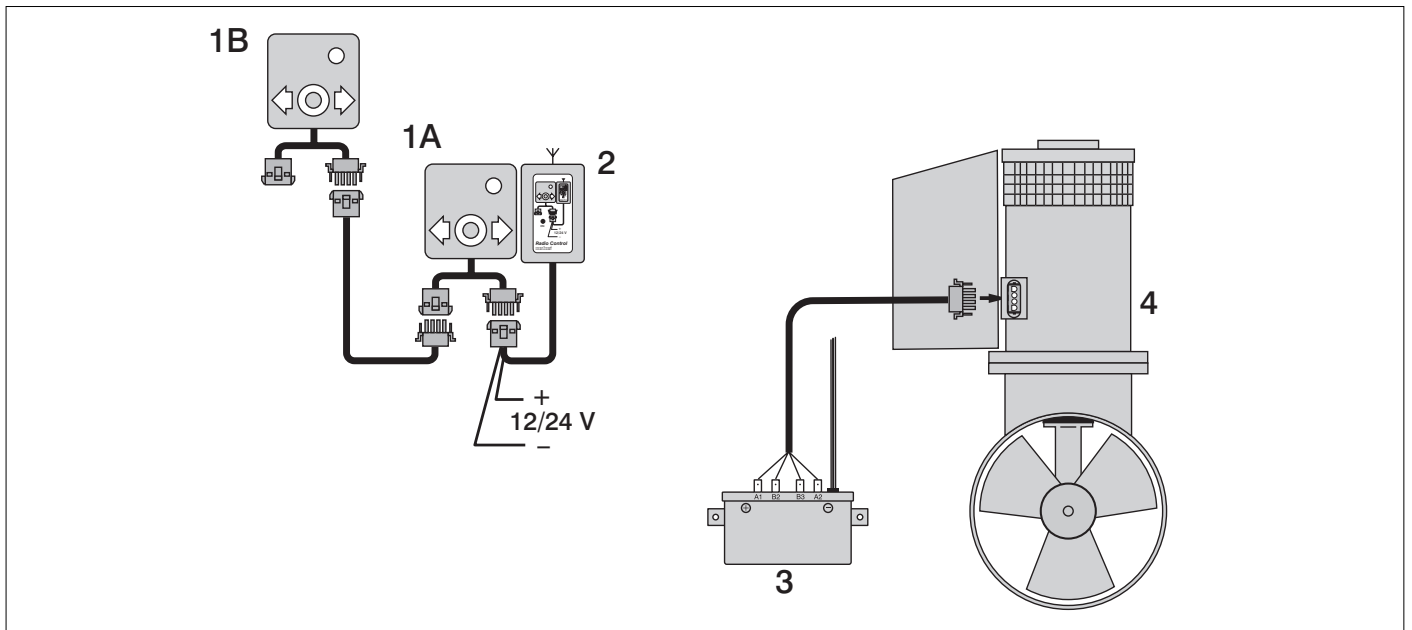
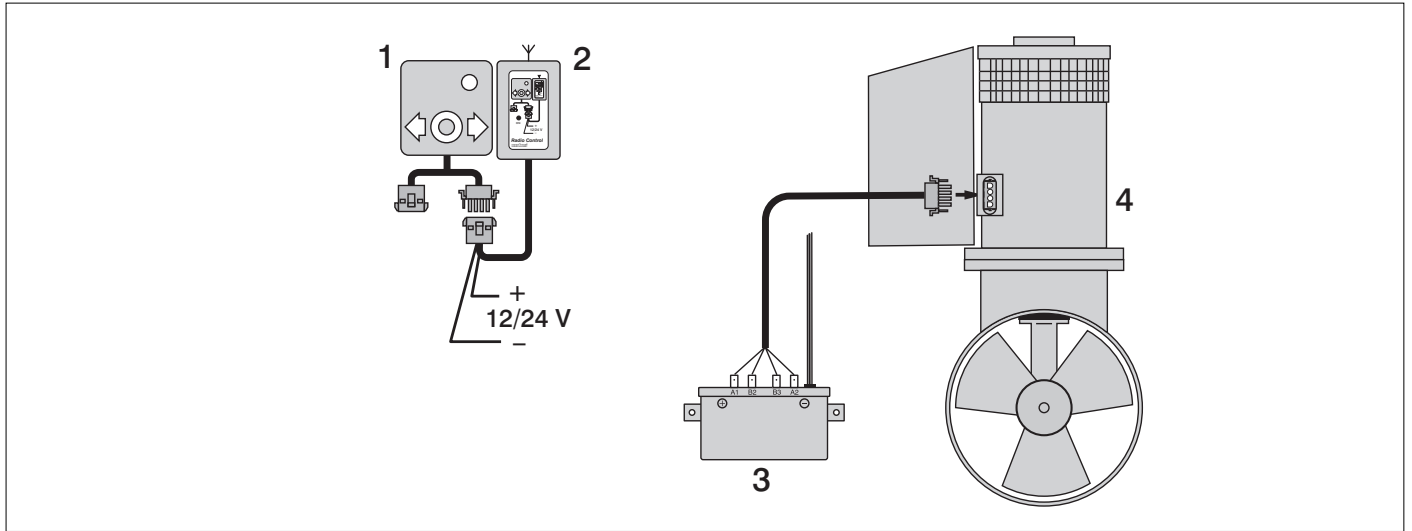

Aansluitschema

Anschlußkizze

Esquema de conexión

Connection diagram

Schéma de cablage

Schema dei collegamenti

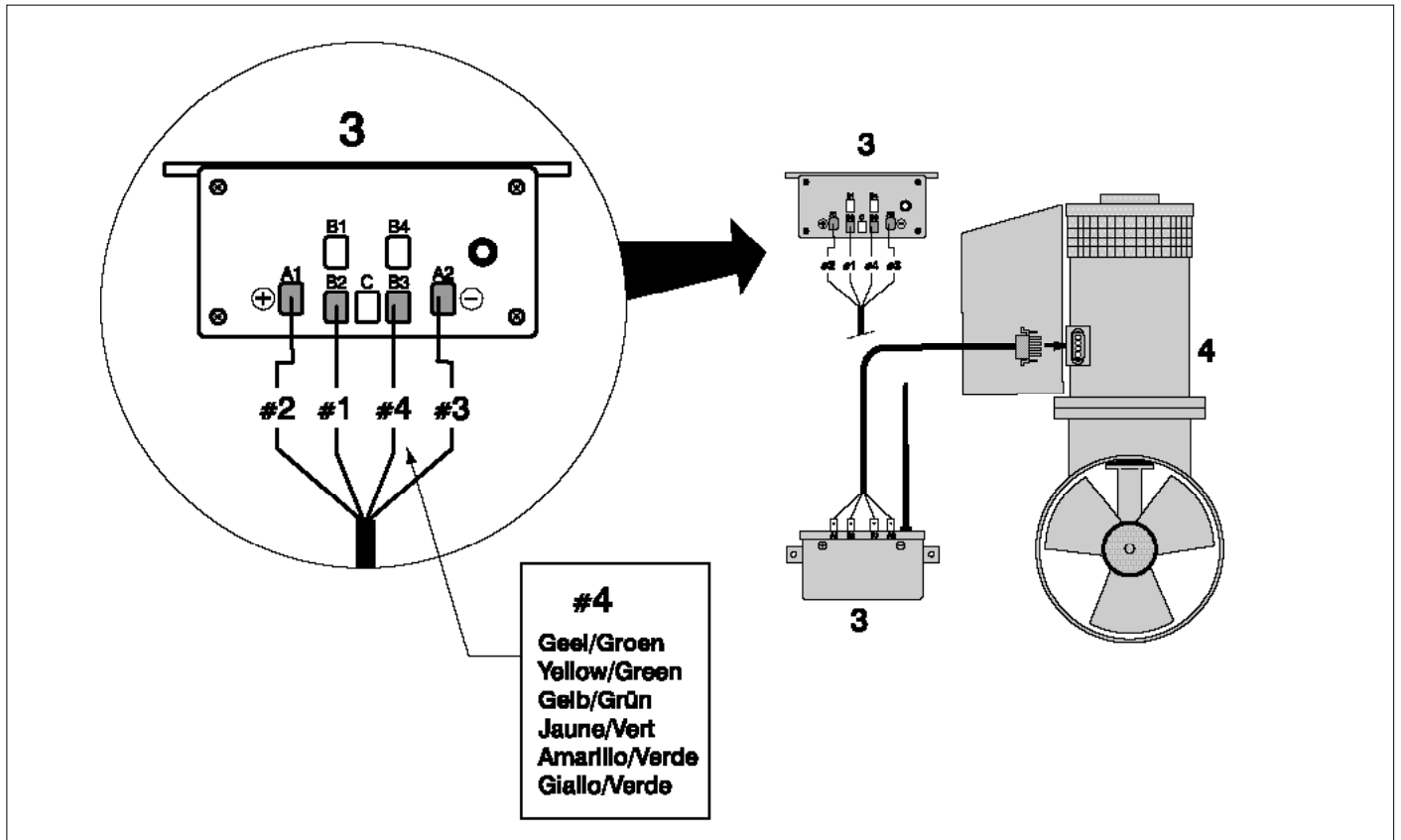
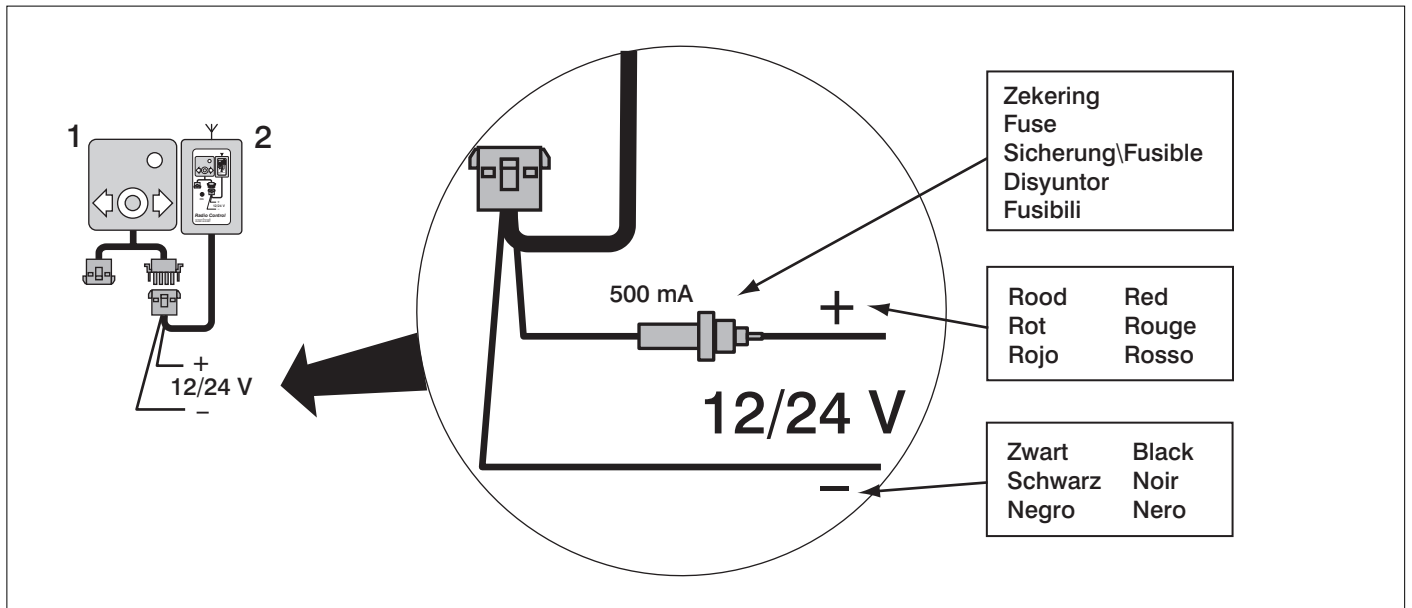

- 1 Bedieningspaneel
- 2 Zender
- 3 Ontvanger
- 4 Boegschroef

- 1 Armaturen Brett
- 2 Sender
- 3 Empfänger
- 4 Bugschraube

- 1 Tablero de control
- 2 Emisor
- 3 Receptor
- 4 Hélice de proa

- 1 Control panel
- 2 Transmitter
- 3 Receiver
- 4 Bow thruster

- 1 Panneau de commande
- 2 Emetteur
- 3 Récepteur
- 4 Hélice d'étrave

- 1 Pannelo di comando
- 2 Trasmettitore
- 3 Ricevitore
- 4 Elica di prua

vetus den ouden n.v.

FOKKERSTRAAT 571 - 3125 BD SCHIEDAM - HOLLAND - TEL.: +31 10 4377700 - TELEX: 23470
TELEFAX: +31 10 4372673 - 4621286 - E-MAIL: sales@vetus.nl - INTERNET: <http://www.vetus.nl>

Printed in the Netherlands
2.0542 I.RCBP 06-03